

**For EFFICIENT  
opportunities...**

NL GEBRUIKERSHANDLEIDING  
GB USER MANUAL  
DE GEBRAUCHSANLEITUNG  
FR MODE D'EMPLOI  
IT MODO D'IMPIEGO  
ES INSTRUCCIONES DE USO  
PT GUIA DO USUÁRIO  
PL INSTUKCJA OBSLUGI  
SE ANVÄNDARMANUAL

**Colad**

*inventing more*



**Spray Bottle**

Art.no. 9705



**OnlyColad!**

## TABLE OF CONTENT

RELATED PRODUCTS	3
EXPLODED VIEW	4
NL - COLAD POMPVLOEISTOFSPUIT	5
EN - COLAD SPRAY BOTTLE	6
DE - COLAD PUMPSPRÜHER	7-8
FR - PULVERISATEUR COLAD	9-10
ES - BOMBA PULVERIZADORA COLAD	11
IT - COLAD SISTEMA PUMP SPRAY	12
PT - BOMBA PULVERIZADORA COLAD	13
PL - COLAD SPRYSKIWACZ CIŚNIENIOWY	14
SE - COLAD PUMPFLASKA	15

RELATED PRODUCTS

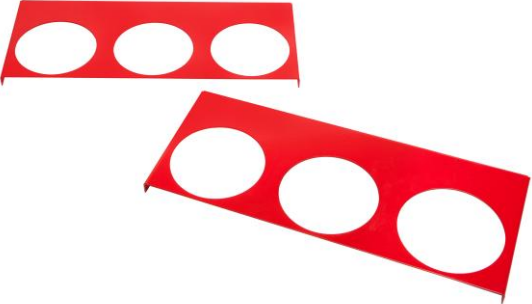

**Wall Bracket**  
970506

Organise your workshop and use the Colad Wall Bracket to hang the Pump Spray on and have a central place for fluid identification. 2 pcs and connectable. Dimensions L x W x H (cm): 38 x 16.6 x 1.70 cm.



**Pump Spray Coding Rings**  
9705CR

Set of 6 coding rings including 2 Color Identification Charts. Easy to apply on your Pump Spray bottle. Helps you to identify the content quickly.

EXPLODED VIEW

# Compressed Air Sprayer

Content: 1 Liter

consistency version  
plastic PA | seals FKM  
pressure springs V2A

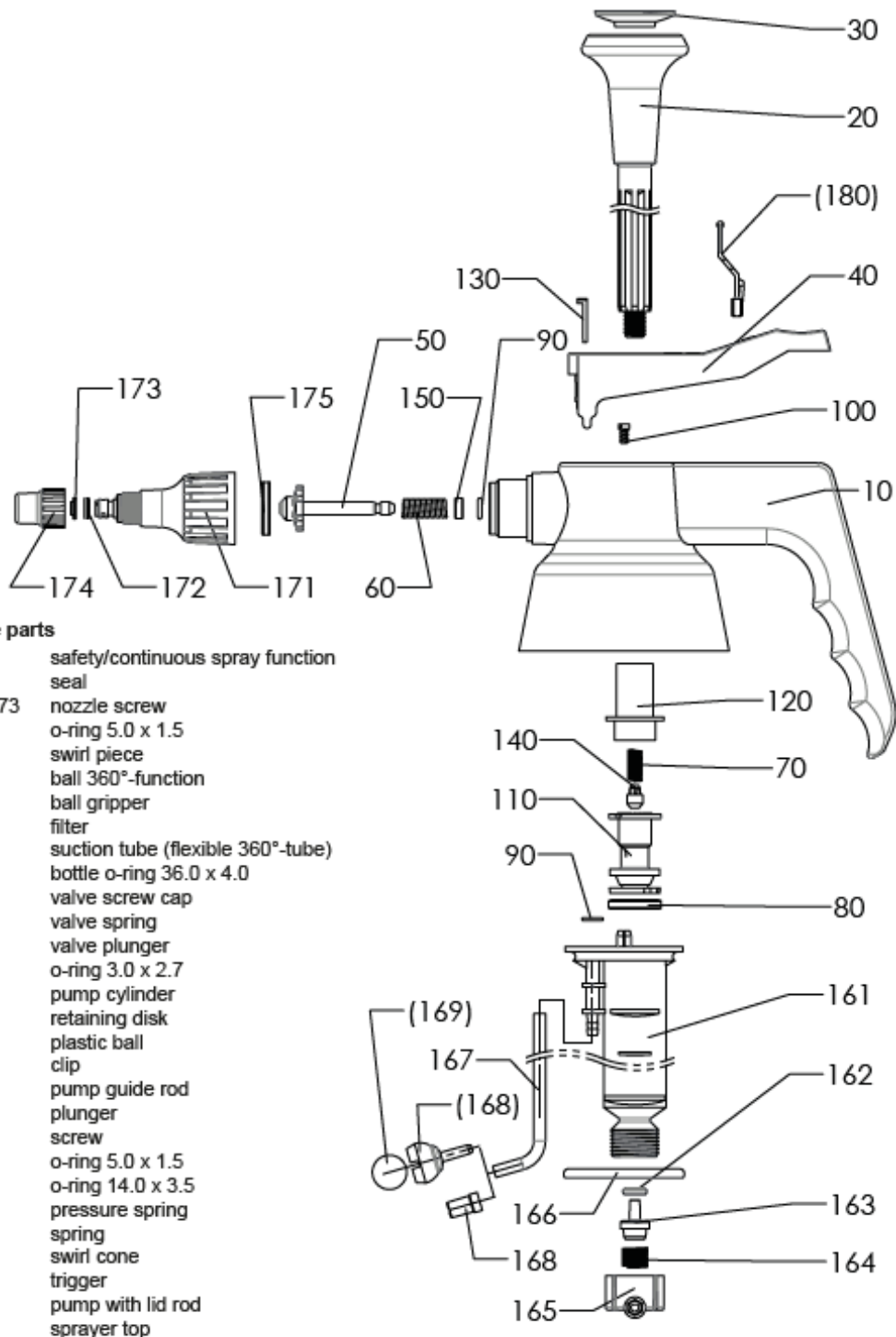

**spare parts**

- (180) safety/continuous spray function
- 175 seal
- 174/173 nozzle screw
- 172 o-ring 5.0 x 1.5
- 171 swirl piece
- (169) ball 360°-function
- (168) ball gripper
- 168 filter
- 167 suction tube (flexible 360°-tube)
- 166 bottle o-ring 36.0 x 4.0
- 165 valve screw cap
- 164 valve spring
- 163 valve plunger
- 162 o-ring 3.0 x 2.7
- 161 pump cylinder
- 150 retaining disk
- 140 plastic ball
- 130 clip
- 120 pump guide rod
- 110 plunger
- 100 screw
- 90 o-ring 5.0 x 1.5
- 80 o-ring 14.0 x 3.5
- 70 pressure spring
- 60 spring
- 50 swirl cone
- 40 trigger
- 30/20 pump with lid rod
- 10 sprayer top

\* Only the Viton O-rings (Art. no. 970505) and the Nozzles (Art. no. 970511) are available as spare parts.

## NL – COLAD POMPVLOEISTOFSPUIT

Gefeliciteerd met de aankoop van uw nieuwe Colad Pompvloeistofspuit. Leest u alstublieft onderstaande instructies goed door voor gebruik en bewaar deze op een veilige plaats. Wanneer het product wordt doorgegeven aan een nieuwe eigenaar is het belangrijk dat deze instructies worden bijgesloten.

### **Vorbereiding:**

Controleer voor gebruik of het product niet is beschadigd en correct werkt. Schroef de pomp los van de tank. Vul de tank met vloeistof tot het aangegeven 'MAX' punt. Schroef de pomp terug op de kan en draai deze voldoende aan zodat de tank luchtdicht is afgesloten (wanneer niet correct afgesloten, is het onmogelijk voldoende druk op te bouwen in de tank).

### **Gebruik:**

Pomp lucht in de tank door de ronde knop omhoog en omlaag te bewegen (tussen de 20 en 30 pompbewegingen). Belangrijk: Het is niet mogelijk meer druk op te bouwen dan veilig is bevonden, wanneer er een te hoge druk ontstaat zal het automatische ventiel de overtollige druk laten ontsnappen. Druk het handvat in om te spuiten. Door de spuitkop te draaien kunt u het spuitpatroon aanpassen (mist → jet). Wanneer er vloeistof ontsnapt na het loslaten van het handvat is er druk aanwezig in de tank. Houdt de vloeistofspuit op de kop en het handvat twee tot drie seconden ingedrukt om overtollige lucht te laten ontsnappen.

### **Na gebruik:**

Wanneer u klaar bent met spuiten schroeft u de pomp los van de tank om de lucht te laten ontsnappen. Spoel overtollige vloeistoffen niet door het riool maar voer deze af volgens de geldende milieuwetgeving of de instructies van de fabrikant van de vloeistof. Reinig de vloeistofspuit door deze door te spoelen met water of een geschikt reinigingsmiddel.

### **Veiligheid:**

- Zorg dat de druk van de vloeistofspuit wordt gehaald wanneer deze lange tijd ongebruikt is.
- Niet blootstellen aan direct zonlicht.
- Geen vloeistoffen boven de 30° Celsius toevoegen.
- Zorg dat u het veiligheidsinformatieblad van de gebruikte vloeistoffen bij de hand heeft.
- Informatie over de weerstand van de rubbers tegen verschillende vloeistoffen vindt u op [www.emm.com](http://www.emm.com).
- Richt de vloeistofspuit nooit op mens of dier.
- De leverancier is niet verantwoordelijk voor schade ontstaan door incorrect gebruik of zelf gemaakte aanpassingen aan het product.

### **Onderhoud:**

- Smeer het pompmechanisme op regelmatige basis met een druppel onderhoudsolie.
- Controleer of de spuitmond en het zuigmechanisme vrij zijn van vuil/blokkades.
- Wanneer onderdelen zichtbaar zijn beschadigd of versleten dient u deze te vervangen. Gebruik hiervoor alleen originele onderdelen, deze zijn verkrijgbaar bij uw leverancier of dealer.

### **Veiligheidsadvies**

Bij het verspuiten van vloeistoffen adviseren wij de benodigde persoonlijke beschermingsmiddelen zoals een veiligheidsbril te gebruiken om contact met deze vloeistoffen te voorkomen. Om u op de juiste manier te beschermen kunt u het beste het Veiligheidsdatablad van de betreffende vloeistoffen raadplegen. Volg het advies op dit datablad nauwlettend op om gezondheidsproblemen te voorkomen.

## EN - COLAD SPRAY BOTTLE

Congratulations on the acquisition of your new Colad Spray Bottle. Please read the operating instructions carefully before using the device, and keep them in a safe place. If the device is passed on to a third party, it is imperative that these instructions also be passed on with it.

### Preparation:

Check before use that all parts are undamaged and working correctly. Unscrew the pump from the tank. Fill the canister with liquid up to the "max" level. Screw the pump head on and tighten it so that the canister is sealed and airtight (if it is not, it will be impossible for pressure to build up).

### Usage:

Pump air into the tank using the piston (around 20 to 30 pump movements). Important: It is not possible to generate more pressure in the tank than specified. The sprayers are fitted with an automatic relief valve. Press the spray button to spray. By turning the spray nut, you can set the desired spray pattern (mist ↔ jet). If liquid continues to drip out of the nozzle when releasing the spray button, there is still air in the sprayer. Spray upwards at an incline for around two to three seconds to enable the air to escape.

### After usage:

Once you have finished spraying, unscrew the spray head slowly to allow the pressure to escape. Do not pour residues into drains; instead, dispose of them in accordance with the instructions of the manufacturer of the liquid. Then clean the pump by using it to spray clean water or a suitable cleaning agent.

### Safety:

- Never leave the tank in a pressurized state for long periods of time.
- Do not expose the Compressed Air Sprayer to direct sunlight.
- Do not fill any hot liquids exceeding 30° Celsius.
- Note the safety data sheet of the liquid's manufacturer.
- Information on the resistance properties of the plastic and seals of the Compressed Air Sprayer can be found under [www.emm.com](http://www.emm.com).
- Never aim the sprayer at people or animals.
- The manufacturer is not liable for damage caused by incorrect usage or unauthorized modifications of the device.

### Maintenance and care:

- Oil the pump piston from time to time with a drop of maintenance oil.
- Check that the nozzle and sieve at the end of the hose is free of deposits. Use compressed air to clean the nozzle or sieve if it is blocked.
- If a part is visibly damaged or worn, replace it. Only use original parts.
- Spare parts and sets of seals can be obtained from your supplier or dealer.

### Safety advice

When spraying various liquids, we always advise to wear safety goggles to protect your eyes from coming into contact with these liquids. To protect yourself in the best way, always read the Material Safety Data Sheets from the liquids you are going to spray. Follow their advised recommendation according to the necessary Personal Protective Equipment (PPE) in relation with the used liquid.

## DE - COLAD PUMPSPRÜHER

Wir gratulieren Ihnen zum Erwerb Ihres neuen Colad Pumpsprühers. Bitte lesen Sie sorgfältig die Bedienungsanleitung bevor Sie das Gerät verwenden und verwahren sie diese an einem sicheren, jedoch stets griffbereiten Ort. Wenn das Gerät an Dritte weitergegeben wird ist es zwingend notwendig, dass diese Bedienungsanleitung auch an ihn weitergegeben wird.

### **Vorbereitung:**

Prüfe vor jedem Einsatz, dass alle Teile unbeschädigt sind und ordnungsgemäß funktionieren. Drehen Sie die Pumpe aus dem Behälter heraus. Füllen Sie den Behälter mit Flüssigkeit bis zur "MAX". Markierung. Schrauben Sie den Pumpenkopf so fest auf den Behälter auf, dass dieser luftdicht abgeschlossen ist (sonst wird es unmöglich sein, Druck im Behälter aufzubauen).

### **Gebrauch:**

Pumpe mit dem Kolben Luft in den Behälter (etwa 20 bis 30 Pumpbewegungen). Wichtig: Es ist nicht möglich, mehr Druck im Tank zu erzeugen, als vorgegeben. Die Pumpsprüher sind mit einem automatischen Druckventil ausgestattet. Betätigen Sie die Sprühtaste um zu sprühen. Durch Drehen der Düsenkappe können Sie das gewünschte Sprühbild (Nebel ↔ Strahl) einstellen. Tropft anschließend noch Flüssigkeit aus der Düse heraus, obwohl die Sprühtaste nicht betätigt wird, herrscht noch Überdruck im Behälter. Halte den Sprühkopf nach oben geneigt und betätige für 2 – 3 Sekunden die Sprühtaste, damit der Luftüberdruck entweichen kann.

### **Nach dem Gebrauch:**

Drehen Sie den Pumpenkopf langsam vom Behälter, damit noch evtl. vorhandener Überdruck langsam entweichen kann. Keine Flüssigkeitsrückstände in die Kanalisation entsorgen. Beachten Sie die örtlichen Entsorgungsvorschriften bzw. folgen Sie den Anweisungen des Flüssigkeitsherstellers. Reinigen Sie dann die Pumpe und den Behälter mit Hilfe von sauberem Wasser oder einem geeigneten Reinigungsmittel.

### **Sicherheit:**

- Den Behälter nicht für längere Zeit unter Druck stehen lassen.
- Den Pumpsprüher nicht dem direkten Sonnenlicht aussetzen.
- Füllen Sie keine heißen Flüssigkeiten über 30 ° Celsius ein.
- Beachten Sie das Sicherheitsdatenblatt des Flüssigkeitsherstellers.
- Angaben über die Widerstandseigenschaften des Kunststoffes und Dichtungen des Druckpumpzerstäuber unter finden Sie unter [www.emm.com](http://www.emm.com).
- Richten Sie niemals den Pumpsprüher auf Menschen oder Tiere.
- Der Hersteller haftet nicht für Schäden, die durch unsachgemäße Verwendung oder unberechtigten Veränderungen am Gerät verursacht wurden.

### **Wartung und Pflege:**

- Schmiere den Pumpenkolben von Zeit zu Zeit (siehe Pfeil an der Sprühtaste) mit einem Tropfen Wartungsöl oder Gleitfett.
- Überprüfen Sie regelmäßig, ob die Düse und das Sieb am Schlauchende frei von Ablagerungen sind. Bei Verstopfungen des Sprühtraktes verwenden Sie Druckluft um die Düse oder das Sieb zu reinigen.
- Wenn ein Teil sichtbar beschädigt oder abgenutzt ist, umgehend ersetzen. Es dürfen nur Originalteile verwendet werden.
- Ersatzteile und Sätze von Dichtungen sind von Ihrem Lieferanten oder Händler erhältlich.

**Sicherheitshinweis**

Wir empfehlen beim Sprühen von Flüssigkeiten dringend das Tragen einer Schutzbrille zum Schutz Ihrer Augen. Lesen Sie immer die Sicherheitsdatenblätter der Flüssigkeiten, die Sie versprühen, um ein Höchstmaß an Sicherheit zu gewährleisten. Befolgen Sie immer die darin enthaltenen Empfehlungen bezüglich der persönlichen Schutzausrüstung (PSA), die Sie bei der Verwendung der betreffenden Flüssigkeit benötigen.



## FR – PULVERISATEUR COLAD

Félicitations pour l'acquisition de votre nouveau pulvérisateur à pression préalable Colad. Veuillez lire les instructions ci-dessous avant d'utiliser l'appareil, et conservez-les dans un endroit sûr. Si l'appareil est transmis à un tiers, il est impératif que ces instructions soient aussi transmises.

### **Préparation:**

Vérifiez avant utilisation que toutes les pièces sont en bon état et fonctionnent correctement. Dévissez la pompe du réservoir. Remplissez le réservoir de liquide jusqu'au niveau "max". Vissez la tête de pompe et serrez pour que l'ensemble soit étanche à l'air (si ce n'est pas le cas, la pression ne pourra pas être créée).

### **Utilisation:**

Pompez l'air dans le réservoir à l'aide du piston (environ 20 à 30 mouvements de la pompe). Important: Il est impossible de générer plus de pression dans le réservoir que nécessaire. Les pulvérisateurs sont équipés d'une soupape de décharge automatique. Une fois la pression atteinte, appuyez sur la gâchette pour pulvériser. En tournant la buse de pulvérisation, vous pouvez définir le motif de pulvérisation adapté (nébulisation ↔ jet droit). Si le liquide continue à couler de la buse quand vous relâchez la gâchette, il y a encore de l'air dans la pompe. Vaporisez vers le haut pendant environ deux à trois secondes avec la gâchette à mi-course pour permettre à l'air de s'échapper.

### **Après utilisation:**

Une fois que vous avez terminé la pulvérisation, dévissez la tête lentement pour permettre à la pression de s'échapper. Ne versez pas les résidus dans les égouts, mais éliminez en conformité avec les instructions du fabricant du liquide. Ensuite, nettoyez la pompe en pulvérisant de l'eau propre ou un agent de nettoyage approprié.

### **Sécurité:**

- Ne laissez jamais le réservoir dans un état sous pression pendant de longues périodes.
- Ne rangez pas le pulvérisateur directement à la lumière du soleil.
- Ne remplissez pas avec des liquides dépassant 30 °C.
- Prenez connaissance de la fiche de données de sécurité du fabricant du liquide.
- Des informations sur les propriétés de résistance de la matière plastique et des joints du pulvérisateur peuvent être trouvées sur [www.emm.com](http://www.emm.com).
- Ne dirigez jamais le pulvérisateur vers des personnes ou des animaux.
- Le fabricant décline toute responsabilité pour les dommages causés par une mauvaise utilisation ou des modifications non autorisées de l'appareil.

### **Maintenance et entretien:**

- Huilez le piston de la pompe de temps en temps utiliser de l'huile de graisses pour la lubrification.
- Vérifiez que la buse et le tamis à l'extrémité du tuyau sont exempts de dépôts. Utilisez de l'air comprimé pour nettoyer la buse ou le tamis s'ils sont obstrués.
- Si une partie est visiblement endommagée ou usée, remplacez-la. Utilisez uniquement des pièces d'origine.
- Les pièces de rechange et les pochettes de joints peuvent être obtenues auprès de votre fournisseur ou revendeur.

**Conseils de sécurité**

Nous recommandons vivement l'utilisation de lunettes de protection lors de la vaporisation de liquides. Toujours lire la fiche de données de sécurité sur les liquides que vous vaporisez pour assurer une sécurité maximale. Toujours suivre les recommandations contenues dans les présentes concernant l'équipement de protection individuelle (EPI) dont vous aurez besoin lors de l'utilisation du liquide concerné.

## IT - COLAD SISTEMA PUMP SPRAY

Congratulazioni per l'acquisto del vostro nuovo Sistema Pump Spray Colad. Si prega di leggere attentamente le istruzioni d'uso prima di utilizzare il dispositivo e conservarle in un luogo sicuro. Se il dispositivo è passato a un terzo, è imperativo che tali istruzioni devono essere trasmesse con questo

### **Preparazione:**

Controllare prima dell'uso che tutti i componenti non siano danneggiati e funzionino correttamente. Svitare la pompa dal serbatoio. Riempire il serbatoio di liquido fino a "max" livello. Avvitare la testa della pompa e serrare in modo tale che il contenitore viene sigillato e a tenuta d'aria (se non è così, sarà impossibile aumentare la pressione). **Utilizzo:** pompa aria nel serbatoio tramite il pistone (circa 20 a 30 movimenti di pompaggio). Importante : non è possibile generare più pressione nel serbatoio di quanto specificato. Gli irroratori sono equipaggiati con una valvola automatica di scarico. Premere il pulsante spray a spruzzo. Ruotando il dado a spruzzo, è possibile impostare il desiderato profilo di spruzzatura (nebbia ↔ jet). Se il liquido continua a gocciolare fuori dell'ugello quando si rilascia il pulsante spray, c'è ancora aria nell'irroratrice. Spruzzare verso l'alto in corrispondenza di un piano inclinato per circa due a tre secondi per consentire la fuoriuscita dell'aria.

### **Dopo l'utilizzo:**

Una volta che hai finito di spruzzare, svitare la testa dello spruzzo lentamente per permettere alla pressione di scaricarsi. Non versare i residui nei canali di scolo; invece, smaltirli in conformità con le istruzioni del produttore del liquido. Quindi pulire la pompa con esso per spruzzare acqua pulita o un agente adatto per la pulizia.

### **Sicurezza:**

- Non lasciate mai il serbatoio in uno stato pressurizzato per lunghi periodi di tempo. Non esporre l'aria compressa dello spruzzatore alla luce diretta del sole.
- non riempire eventuali liquidi caldi superiori a 30° Celsius.
- Nota La scheda dei dati tecnici di sicurezza del liquido del fabbricante Le informazioni sulle proprietà di resistenza della plastica e le guarnizioni di tenuta dell'aria compressa dello spruzzatore può essere trovato qui [www.emm.com](http://www.emm.com).
- Non dirigere mai lo spruzzatore verso persone o animali.
- Il produttore non è responsabile per i danni causati da un uso non corretto o modifiche non autorizzate del dispositivo.

### **Manutenzione e cura:**

- Olio alla pompa a pistone di volta in volta (vedere la freccia sul pulsante spray).
- Se un pezzo è visibilmente danneggiato o usurato, sostituirlo. Utilizzare solo pezzi di ricambio originali.
- Le parti di ricambio e set di guarnizioni possono essere ottenute dal proprio fornitore o il rivenditore.

### **Avvertenza di sicurezza**

Raccomandiamo vivamente di utilizzare occhiali di sicurezza per proteggere gli occhi quando si spruzzano liquidi. Leggere sempre le schede di sicurezza dei materiali per i liquidi che verranno spruzzati al fine di garantire il massimo livello di sicurezza. Attenersi sempre alle raccomandazioni ivi contenute riguardanti i dispositivi di protezione individuale (DPI) necessari in caso di utilizzo del liquido in questione.

## ES - BOMBA PULVERIZADORA COLAD

Enhorabuena por la adquisición de su nueva bomba pulverizadora Colad. Por favor, lea el manual de instrucciones antes de utilizar el dispositivo y guárdelo en un lugar seguro. Si el dispositivo pasase a un tercero, estas instrucciones deben ser entregadas también.

### Preparación:

Antes de usarla, compruebe que todas las piezas están en buen estado y funcionan correctamente. Desenrosque la bomba del depósito. Llene el recipiente hasta el nivel "max". Enrosque firmemente la bomba, de modo que el recipiente quede sellado y hermético (si no, será imposible que acumule presión). **Uso:** Bombee aire en el depósito mediante el pistón (20 - 30 movimientos). Importante: No es posible generar una mayor presión en el depósito a la especificada. El pulverizador está equipado con una válvula automática de seguridad. Presione el botón de pulverizado para accionarla. Gire la boquilla para establecer el patrón de pulverización deseado (niebla ↔ chorro). Si al liberar el botón de pulverizado continúa goteando líquido por la boquilla, es que todavía hay presión en el pulverizador. Pulverice entonces de dos a tres segundos dirigiéndola hacia arriba, para permitir que salga el aire.

### Después del uso:

Cuando termine de pulverizar, desenrosque lentamente la bomba del depósito para permitir liberar la presión. No vierta los residuos por el desagüe; en su lugar, elimínelos siguiendo las instrucciones del fabricante del líquido. A continuación, limpie la bomba, rociando con ella agua limpia o un agente limpiador equivalente.

### Seguridad:

- Nunca deje el depósito presurizado durante largos períodos de tiempo.
- No exponga la bomba pulverizadora a la luz solar directa.
- No la llene de líquidos con temperatura superior a 30° centígrados.
- Tenga en cuenta la ficha de datos de seguridad del fabricante del líquido.
- La información sobre las propiedades de resistencia del plástico y juntas de la bomba pulverizadora puede encontrarla en [www.emm.com](http://www.emm.com)
- Nunca apunte con el pulverizador hacia personas o animales.
- El fabricante no se hace responsable de los daños causados por el uso incorrecto o por modificaciones no autorizadas del dispositivo.

### Cuidado y mantenimiento:

- Engrase el pistón de la bomba cada cierto tiempo (ver flecha en el botón de pulverizado).
- Compruebe que la boquilla y el filtro están libres de depósitos. Use aire comprimido para limpiar la boquilla o el filtro si están obstruidos.
- Si una pieza está visiblemente dañada o desgastada, sustitúyala. Utilice para ello sólo piezas originales.
- Puede obtener piezas de repuesto y juegos de juntas, a través de su distribuidor.

### Consejo de seguridad

Recomendamos encarecidamente el uso de gafas de seguridad para proteger los ojos al pulverizar líquidos. Con el fin de garantizar el más alto nivel de seguridad, lea siempre las fichas de datos de seguridad de materiales correspondientes a los líquidos que va a pulverizar. Siga siempre las recomendaciones indicadas en las mismas respecto al equipo de protección individual (EPI) que necesitará cuando utilice el líquido en cuestión.

## **PT - BOMBA PULVERIZADORA COLAD**

Parabéns pela aquisição da sua nova bomba pulverizadora Colad. Por favor, leia as instruções de operação antes de utilizar o dispositivo e guarde-o num local seguro. Caso o dispositivo seja passado para um terceiro é imperativo que estas instruções ,seja também transmitidas.

### **Preparação:**

Verifique antes de usar, que todas as peças estão em bom estado e a funcionar corretamente. Desenrosque a bomba do depósito. Encha o recipiente com líquido até ao nível "máx". Enrosque firmemente a bomba, de modo a que o recipiente fique fechado e hermético (caso contrário, será impossível que acumule pressão).

**Uso:** Bombar ar para dentro do depósito utilizando o pistão (20 - 30 movimentos). Importante: Não é possível gerar mais pressão no depósito do que o especificado. O pulverizador está equipado com uma válvula automática de segurança. Pressione o botão de spray para pulverizar. Girando a ponteira poderá definir o padrão de pulverização desejado (Jet ↔névoa). Se ao libertar o botão de pulverização contínua, continua a escorrer líquido pela ponteira, quer dizer que existe ar no pulverizador. Pulverize dois a três segundos dirigindo a bomba para cima, para permitir que saia o ar.

### **Depois de usar:**

Depois de terminar a pulverização, desenrosque lentamente a bomba do depósito para permitir libertar a pressão. Não verter os resíduos no esgoto; no seu lugar , elimine-os de acordo com as instruções do fabricante do líquido. Em seguida limpe a bomba, com água limpa á pressão ou um agente de limpeza adequado.

### **Segurança:**

- Nunca deixe o depósito sob pressão durante longos períodos de tempo.
- Não exponha a bomba pulverizadora à luz solar directa.
- Não encha quaisquer líquidos quentes superiores a 30° centígrados.
- Consulte a ficha de segurança do fabricante do líquido.
- A informação sobre as propriedades de resistência do plástico e juntas da bomba pulverizadora pode encontrar em [www.emm.com](http://www.emm.com)
- Nunca aponte o pulverizador a pessoas ou animais.
- O fabricante não se responsabiliza por danos causados pelo uso incorreto ou por modificações não autorizadas do dispositivo.

### **Manutenção e cuidado:**

- Aplicar óleo no pistão da bomba ao longo do tempo (ver seta no botão de pulverização).
- Verifique que a ponteira e o filtro estão livres de depósitos. Use ar comprimido para limpar a ponteira e o filtro em caso de obstrução.
- Caso alguma peça esteja visivelmente danificada ou desgastada, substitua-a. Utilize apenas peças originais.
- Peças e conjuntos de orringues podem ser adquiridos no seu fornecedor ou distribuidor.

### **Conselhos de segurança**

Recomendamos vivamente o uso de óculos de proteção para proteger os seus olhos quando pulverizar líquidos. Leia sempre as fichas de dados de segurança do material relativas aos líquidos que irá pulverizar, para garantir o mais elevado nível de segurança. Siga sempre as recomendações constantes das fichas relativamente ao equipamento de proteção individual (EPI) de que irá necessitar quando utilizar o líquido em causa.

## PL - COLAD SPRYSKIWACZ CIŚNIENIOWY

Gratulujemy zakupu spryskiwacza ciśnieniowego Colad. Proszę uważnie przeczytać instrukcję obsługi przed użyciem urządzenia, oraz przechowywać instrukcję w bezpiecznym miejscu. W przypadku przekazania urządzenia osobom trzecim wymagane jest przekazanie instrukcji Obsługi razem z urządzeniem.

### Przygotowanie:

Przed użyciem sprawdź czy wszystkie części urządzenia są nien uszkodzone i działają sprawnie. Odkręć pompkę od zbiornika. Napełnij zbiornik płynem do poziomu "max". Przykręć pompkę i dokręć ją tak, by zbiornik był dobrze zamknięty i szczelny (w przeciwnym razie nie będzie możliwe wytworzenie ciśnienia).

### Użytkowanie:

Napompuj powietrze do zbiornika używając tłoka (około 20 do 30 ruchów). WAŻNE: Nie możliwe jest wytworzenie większego ciśnienia w zbiorniku niż założone. Rozpylacze wyposażone są w specjalne zawory. Wciśnij przycisk spryskiwacza i pracuj. Przekręcając nakrętkę spryskiwacza można uzyskać pożądany rodzaj natrysku (mgiełka ↔ strumień). Jeśli ciecz nadal kapie z dyszy po zwolnieniu przycisku rozpylania, oznacza to, że w spryskiwaczu nadal jest powietrze. Uruchom spryskiwacz kierując go w górę pochylając przez dwie do trzech sekund, aby powietrze mogło uciec.

### Po użyciu:

Po zakończeniu pracy, powoli odkręć pompkę pozwalając uwolnić ciśnienie. Nie wylewaj resztek cieczy do kanalizacji; zutylizuj je zgodnie z instrukcjami producenta cieczy. Następnie oczyść spryskiwacz używając go do rozpylenia czystej wody lub odpowiedniego środka czyszczącego.

### Bezpieczeństwo:

- Nigdy nie zostawiaj zbiornika w stanie sprężonym na długo.
- Nie wystawiaj spryskiwacza ciśnieniowego na bezpośrednie działanie promieni słonecznych
- Nie napełniaj zbiornika żadnymi gorącymi cieczami powyżej 30° C.
- Stosuj się do zaleceń kart bezpieczeństwa produktów producentów cieczy.
- Informacje dotyczące właściwości i odporności tworzywa oraz uszczelek Spryskiwacza ciśnieniowego znajdziesz pod adresem [www.emm.com](http://www.emm.com).
- Nigdy nie kieruj spryskiwacza w stronę ludzi lub zwierząt.
- Producent nie ponosi odpowiedzialności za szkody spowodowane niewłaściwym użytkowaniem lub nieautoryzowanymi modyfikacjami urządzenia.

### Konserwacja i utrzymanie

- Tłok spryskiwacza wymaga oliwienia co jakiś czas (patrz: strzałka na przycisku spryskiwacza).
- Upewnij się, że w dyszy i sitku na końcu węża nie ma żadnych osadów. Użyj sprężonego powietrza jeśli dysza lub sitko są zablokowane.
- Jeżeli jakaś część jest wyraźnie uszkodzona lub zużyta, należy ją wymienić. Należy używać tylko oryginalnych części.
- Części zamienne i zestawy uszczelek można zakupić u dostawcy lub dealera Colad.

### Porada dotycząca bezpieczeństwa

Podczas natryskiwania płynów zalecamy używanie okularów ochronnych do ochrony oczu. Aby zapewnić najwyższy poziom bezpieczeństwa, należy zawsze czytać karty charakterystyki natryskiwanej substancji. Należy zawsze stosować się do zawartych tam zaleceń dotyczących środków ochrony osobistej (PPE), które są konieczne podczas używania danej substancji.

## SE - COLAD PUMPFLASKA

Gratulerar till köpet av din nya Colad Pumpflaska. Läs bruksanvisningen noga innan du använder enheten, och förvara den därefter på ett säkert ställe. Om du lämnar den vidare till annan person är det viktigt att även denna person får tillgång till bruksanvisningen.

### Förberedelser:

Kontrollera före användning att alla delar är oskadade och att de fungerar korrekt. Skruva loss pumpen från tanken. Fyll behållaren med vätska upp till "max" nivån. Skruva på pumphuvudet igen och dra åt det så att kapseln är förseglad och lufttät (om den inte är lufttät kommer det vara omöjligt att bygga upp nödvändigt tryck), det krävs dock inte något överdrivet tryck för att försegla flaskan så ta det lugnt. Användning: Pumpa luft i tanken med kolven (cirka 20 till 30 pumprörelser).

### Viktigt:

Det är inte möjligt att generera mer tryck i tanken än vad som anges. Pumpflaskan är utrustad med en automatisk säkerhetsventil. Tryck på sprayknappen för att spruta. Genom att vrida på munstycket kan du ställa in önskad sprutmönstret (dimma ↔ jet). Om vätska fortsätter att droppa ut ur munstycket när du släpper sprayknappen finns det fortfarande luft i sprutan. Luta flaskan uppåt och spruta i 2-3 sekunder för att utjämna.

### Efter användning:

När du använt flaskan färdigt ska du skruva upp huvudet långsamt så att trycket lättas. Håll inte eventuella rester direkt i avloppet utan följ alltid instruktionerna från vätskans tillverkare. Rengör därefter pumpen genom att använda den för att spruta rent vatten eller ett lämpligt rengöringsmedel.

### Säkerhet:

- Låt aldrig flaskan stå under tryck en längre period utan lätta på trycket när den inte används.
- Utsätt inte komprimerad luft för direkt solljus.
- Använd inte flaskan för vätskor som har en temperatur överstigande 30 ° C.
- Läs alltid säkerhetsdatablad från vätskans tillverkare.
- Information om motståndsegenskaperna hos plast och tätningar av tryckluft Sprayer kan hittas under [www.emm.com](http://www.emm.com).
- Rikta aldrig sprutan mot människor eller djur.
- Tillverkaren ansvarar inte för skador som orsakas av felaktig användning eller otillåtna ändringar av anordningen.

### Underhåll och skötsel:

- Olja in pumpkolven från tid till annan (se pilen på sprayknappen).
- Kontrollera att munstycket och sikten vid änden av slangen är fri från avlagringar. Använd tryckluft för att rengöra munstycket eller sikten om den är blockerad.
- Om en del är synbart skadad eller sliten, byt ut den. Använd endast originaldelar.
- Reservdelar och uppsättningar av tätningar kan erhållas från din leverantör eller återförsäljare.

### Råd angående säkerhet

Vi rekommenderar starkt att du använder skyddsglasögon för att skydda ögonen vid sprutning av vätskor. Läs alltid igenom säkerhetsdatabladerna för de vätskor du ska använda för sprutning för att säkerställa högsta säkerhetsnivå. Följ alltid rekommendationerna gällande personlig skyddsutrustning (PPE) som du behöver ha när du använder den aktuella vätskan.

For questions and/or registration of this product visit [WWW.COLAD.CO](http://WWW.COLAD.CO)



COLAD IS A BRAND BY EMM INTERNATIONAL

© 2019. Printing errors and modifications reserved.